



CP-2R

Rilevatore di passaggio magnete
Cercacuciture



Caratteristiche tecniche

Alimentazione:	24VAC/DC switching
Consumo:	2VA / 1,8W max
Amplificazione:	da 10^3 a 3×10^5
Ingresso:	1 o 2 bobine AC/DC
Uscite:	2 contatti SPDT
Portata contatto:	7A @ 250 VAC (carico resistivo) 3A @ 230 VAC (carico induttivo)
Durata impulso:	regolabile da 0,5 a 2,5 secondi
Regolazioni:	2 trimmer per la sensibilità 1 trimmer per la durata dell'impulso
Segnalazioni:	LED Verde → Alimentazione LED Rosso → Passaggio magnete
Montaggio:	Barra DIN 35 mm
Connessioni elettriche:	Morsettiere a vite estraibili
Protezione:	IP20
Temp. di stoccaggio:	da -30 a +80°C
Temp. di esercizio:	da -20 a +60°C
Umidità relativa:	da 0 a 85% senza condensa
Dimensioni:	90(H) x 35(L) x 60(P) mm

Marcatura **CE** in conformità alla *Direttiva 89/336/CEE* secondo le Norme Armonizzate: *EN50081-1, EN 50082-2, EN55022, EN61000-4-2, EN61000-4-3, EN61000-4-4, EN61000-4-5, EN61000-4-6, EN61000-4-11* e alla *Direttiva Bassa Tensione 73/23/CEE* e successive modifiche.

Generale

Lo strumento CP-2R, è in grado di rilevare il passaggio di un magnete nelle vicinanze di una induttanza. Tale passaggio viene segnalato mediante l'eccitazione dei relè di uscita.

Nel settore tessile, viene utilizzato per l'individuazione del punto di cucitura in fase di scarico del tessuto dalla macchina o per la rilevazione della velocità di scorrimento del tessuto all'interno della macchina.

Connessioni elettriche

Power Supply: 24 VAC/DC

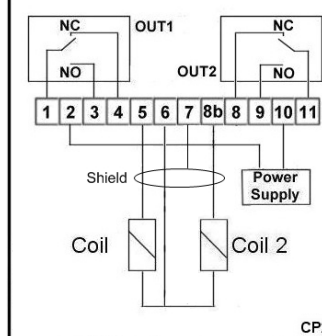

E' consigliata una sezione dei cavi di almeno 0,5mmq, cercando di minimizzare la lunghezza dei cavi di collegamento alle induttanze e di separare il percorso dai cavi di potenza.

Al fine di ridurre l'entità dei disturbi creati dai campi elettromagnetici delle apparecchiature circostanti, è necessario utilizzare un cavo schermato per il collegamento delle induttanze e collegare lo schermo solamente dal lato dello strumento, al morsetto 7. L'induttanza dovrà essere

collegata ai morsetti 5 e 6, mentre una eventuale seconda induttanza ai morsetti 6 (in comune con la prima induttanza) e 8B.

Garanzia

Lo strumento è coperto da una garanzia di 12 mesi dall'acquisto e decade se utilizzato in maniera impropria o non correttamente installato sull'impianto.

Installazione e taratura

Si consiglia di installare lo strumento nel quadro elettrico in un punto il più possibile lontano da altri strumenti che possono generare campi elettromagnetici, come ad esempio gli inverter, e in ogni caso di mantenere lo strumento ad almeno 2cm da qualsiasi altro strumento. E' possibile regolare il tempo di eccitazione dei relè al passaggio del magnete agendo sul trimmer "Pulse", mentre la sensibilità delle induttanze è regolata mediante i trimmer "B1" e "B2".

Tra i fattori che influenzano la rilevazione del passaggio del magnete, i principali sono:

- **il campo magnetico generato dal magnete utilizzato**
consigliamo di utilizzare magneti in AlNiCo o in Neodimio e, in caso di difficoltà di rilevazione, utilizzare magneti con forme e dimensioni diverse o provare a cambiare l'orientamento dell'induttanza.
- **la distanza massima tra l'induttanza e il magnete**
è possibile agire sul trimmer di regolazione della sensibilità per aumentare la distanza massima di rilevazione, tenendo presente che un aumento della sensibilità porta lo strumento ad essere più sensibile anche ai disturbi esterni. Nel caso di utilizzo con le ancorette magnetiche IMA, la distanza massima consigliata tra l'induttanza e il magnete è di 15cm con amplificazione al minimo e i 30cm con amplificazione massima.
- **il numero di spire dell'induttanza utilizzata**
lo strumento è compatibile con induttanze da 50Ω a 5000Ω (es. bobine di elettrovalvole con alimentazione AC o DC).
- **forti campi elettromagnetici nei pressi dell'induttanza**
si raccomanda di posizionare l'induttanza il più possibile distante da fonti di disturbo quali trasformatori, motori elettrici o pompe, ed eventualmente di provvedere a schermare mediante una griglia metallica i lati esposti dell'induttanza.



GESINT S.R.L.

Via Perosi, 5

20010 Bareggio (MI) - ITALY

Tel. 02/9014633 - 335/6282615

Fax 02/90362295

E-mail: info@gesintsrl.it

GESINT.

WWW.GESINTSRL.IT