

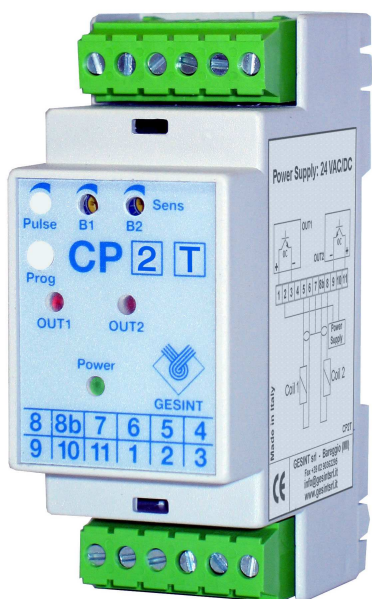

CP-2T

Rilevatore di passaggio magnete
Controllo rotazione rullo folle



Caratteristiche tecniche

Alimentazione:	24VAC/DC switching
Consumo:	2VA / 1,8W max
Amplificazione:	da 10^3 a 3×10^5
Ingresso:	1 o 2 bobine AC/DC
Frequenza di ingresso Max:	20 Hz
Uscite:	2 Open Collector NPN/PNP opto-isolate
Corrente Max:	50 mA
Tensione di pull-up Max:	24 VDC
Durata impulso:	da 0,04 a 0,8 sec. proporzionale alla frequenza di ingresso
Regolazioni:	2 trimmer per la sensibilità
Segnalazioni:	LED Verde → Alimentazione LED Rosso → Passaggio magnete
Montaggio:	Barra DIN 35 mm
Connessioni elettriche:	Morsettiere a vite estraibili
Protezione:	IP20
Temp. di stoccaggio:	da -30 a +80°C
Temp. di esercizio:	da -20 a +60°C
Umidità relativa:	da 0 a 85% senza condensa
Dimensioni:	90(H) x 35(L) x 60(P) mm

Marchatura **CE** in conformità alla *Direttiva 89/336/CEE* secondo le Norme Armonizzate: *EN50081-1, EN 50082-2, EN55022, EN61000-4-2, EN61000-4-3, EN61000-4-4, EN61000-4-5, EN61000-4-6, EN61000-4-11* e alla *Direttiva Bassa Tensione 73/23/CEE* e successive modifiche.

Generale

Lo strumento CP-2T, è in grado di rilevare il passaggio di un magnete nelle vicinanze di una induttanza. Tale passaggio viene segnalato mediante la generazione di un impulso sull'uscita a transistor. Nel settore tessile, viene utilizzato per la misurazione della velocità di rotazione del rullo folle o per misurare la velocità di scorrimento del tessuto all'interno della macchina.

Connessioni elettriche

Power Supply: 24 VAC/DC

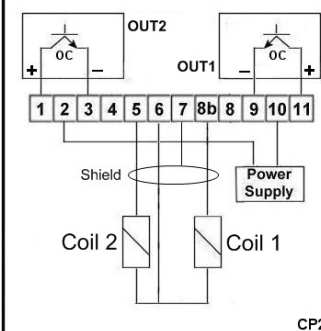

E' consigliata una sezione dei cavi di almeno 0,5mmq, cercando di minimizzare la lunghezza dei cavi di collegamento alle induttanze e di separarne il percorso dai cavi di potenza.

Al fine di ridurre l'entità dei disturbi creati dai campi elettromagnetici delle apparecchiature circostanti, è necessario utilizzare un cavo schermato per il collegamento delle induttanze e collegare lo schermo solamente dal lato dello strumento, al morsetto 7. All'induttanza collegata ai

morsetti 6 e 8B è associata l'uscita OUT1, mentre all'induttanza collegata ai morsetti 6 (in comune con la prima induttanza) e 5 l'uscita OUT2. Per il collegamento a un PLC o uno strumento con ingresso digitale PNP o NPN seguire il seguente schema:

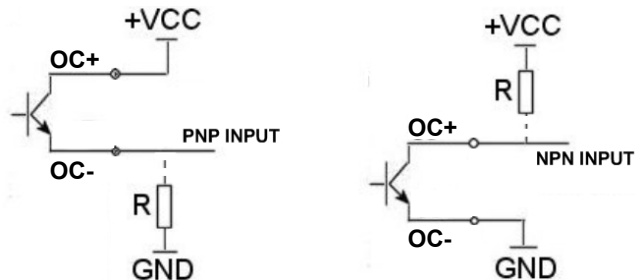

Nel caso di connessione diretta all'ingresso PNP/NPN del PLC, la resistenza R è interna al PLC stesso. Nel caso di connessioni ad ingressi digitali, la resistenza di pull-up R deve essere installata esternamente e deve essere tale da garantire una corrente massima di 50mA sul transistor (valori consigliati da 1KΩ a 10KΩ).

Installazione e taratura

Si consiglia di installare lo strumento nel quadro elettrico in un punto il più possibile lontano da altri strumenti che possono generare campi elettromagnetici, come ad esempio gli inverter, e in ogni caso di mantenere lo strumento ad almeno 2cm da qualsiasi altro strumento. E' possibile regolare la sensibilità delle induttanze mediante i trimmer "B1" e "B2". La rilevazione del passaggio del magnete su una induttanza genera un impulso sulla relativa uscita a transistor.

Tra i fattori che influenzano la rilevazione del passaggio del magnete, i principali sono:

- **il campo magnetico generato dal magnete utilizzato**
consigliamo di utilizzare magneti in AlNiCo o in Neodimio e, in caso di difficoltà di rilevazione, utilizzare magneti con forme e dimensioni diverse o provare a cambiare l'orientamento dell'induttanza.
- **la distanza massima tra l'induttanza e il magnete**
è possibile agire sul trimmer di regolazione della sensibilità per aumentare la distanza massima di rilevazione, tenendo presente che un aumento della sensibilità porta lo strumento ad essere più sensibile anche ai disturbi esterni. Nel caso di utilizzo con le ancorette magnetiche IMA, la distanza massima consigliata tra l'induttanza e il magnete è di 10-15cm con amplificazione al minimo e i 40-50cm con amplificazione massima.
- **il numero di spire dell'induttanza utilizzata**
lo strumento è compatibile con induttanze da 50Ω a 5000Ω (es. bobine di elettrovalvole con alimentazione AC o DC).
- **forti campi elettromagnetici nei pressi dell'induttanza**
si raccomanda di posizionare l'induttanza il più possibile distante da fonti di disturbo quali trasformatori, motori elettrici o pompe, ed eventualmente di provvedere a schermare mediante una griglia metallica i lati esposti dell'induttanza.

Garanzia

Lo strumento è coperto da una garanzia di 12 mesi dall'acquisto e decade se utilizzato in maniera impropria o non correttamente installato sull'impianto.



GESINT S.R.L.

Via Perosi, 5

20010 Bareggio (MI) - ITALY

Tel. 02/9014633 - 335/6282615

Fax 02/90362295

E-mail: info@gesintsr.it

GESINT.

WWW.GESINTSRL.IT