

## Modulo di interfaccia Sensore - PLC

### Connessione elettrica tra Sensore – Modulo – PLC

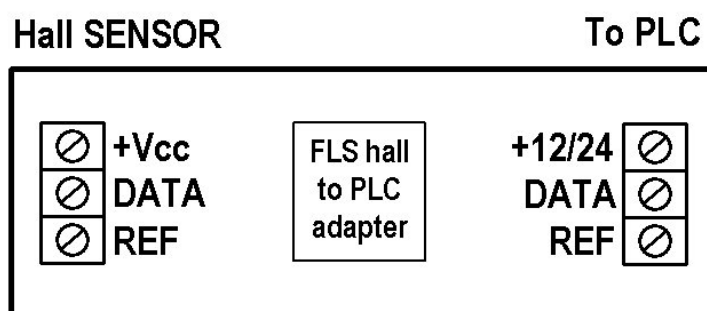

- Connessione Sensore ( F 3.00.H.XX o F 3.00.F.XX ) – Modulo

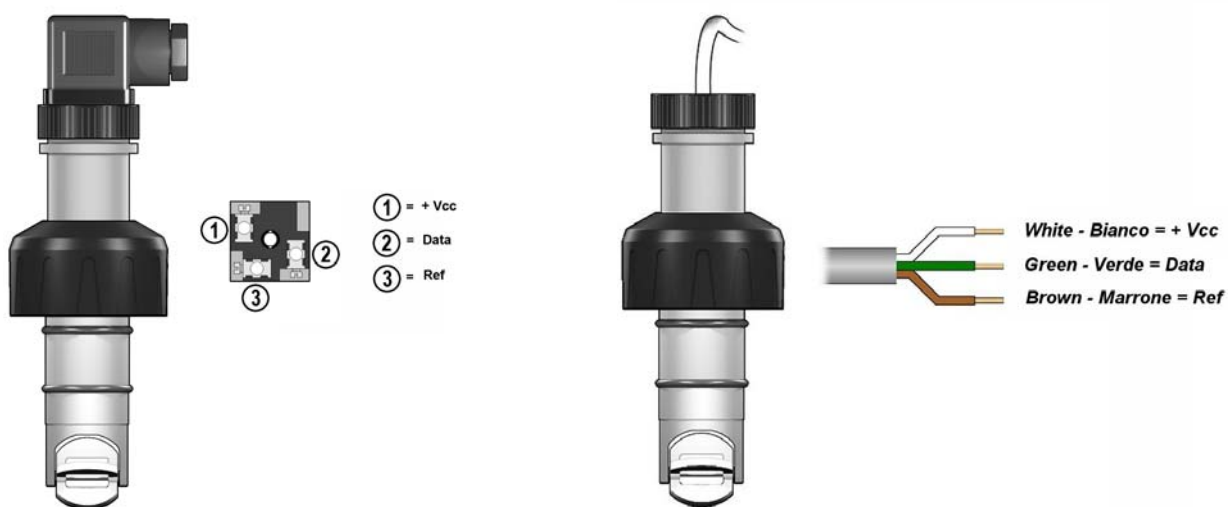

- **Connessione Modulo – PLC**

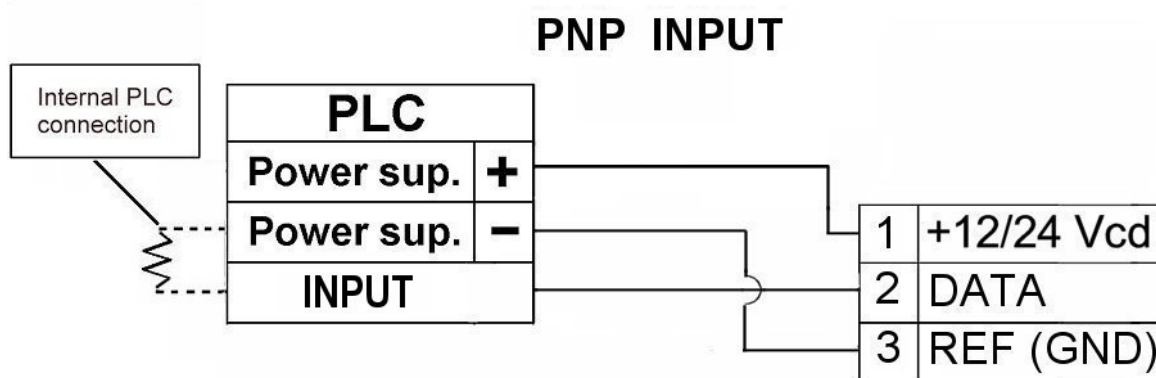
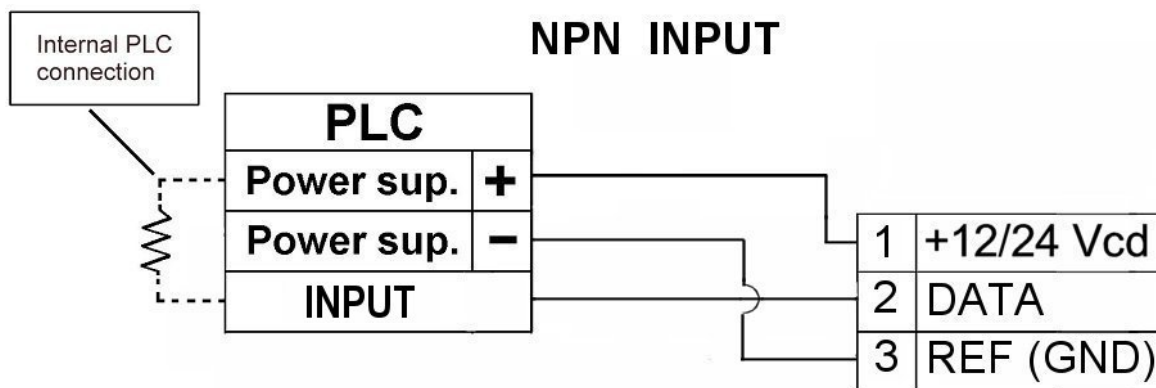

### Dati Tecnici:

Alimentazione : da 12 - 24 Vdc

Corrente Assorbita :  $I_{Alim} = 11 \text{ mA} @ I_{Out} = 0$

Segnale di Uscita : Onda Quadra

Tipo di Uscita : Push – Pull ( collegabile sia ad ingressi NPN che PNP )

Corrente in uscita :  $I_{Out} \text{ Max} < 20 \text{ mA}$

Montaggio : verticale su guida DIN

### Norme e Certificati:

Produzione in regime di Qualità ISO 9002

Certificazione CE



**GESINT S.R.L.**

Via Perosi, 5

20010 Bareggio (MI)

Tel 02/9014633 – 335/6282615

Fax 02/90362295

E-mail: [info@gesintsrl.it](mailto:info@gesintsrl.it)

**WWW.GESINTSRL.IT**